

DAIKIN

DAIKIN ROOM AIR CONDITIONER

NÁVOD NA OBSLUHU



INVERTER

Vychutnávejte si pohodlie
po celý rok.

MODELÝ

FTX20KV1B

FTX25KV1B

FTX35KV1B

FTX50KV1B

FTX60KV1B

Väčšie pohodlie a úspora energie



POHODLNÉ PRÚDENIE VZDUCHU

Vzduch prúdi v režime CHLADENIA nahor a v režime OHREVVU nadol. Táto funkcia zabraňuje priamemu prúdeniu chladného alebo teplého vzduchu priamo na telo. ▶ **Strana 15**



ÚSPORNÝ REŽIM

Táto funkcia umožňuje efektívnu prevádzku obmedzením maximálnej spotreby elektrickej energie. Užitočná je vtedy, keď v jednom elektrickom obvode súčasne používate klimatizáciu a ďalšie elektrické zariadenia. ▶ **Strana 16**





Obsah



■ Prečítajte si pred prevádzkou

Bezpečnostné opatrenia	3
Názvy súčastí	
FTX20KV1B/FTX25KV1B/FTX35KV1B	5
Názvy súčastí	
FTX50KV1B/FTX60KV1B	7
Príprava pred prevádzkou	10

■ Základná prevádzka

 AUTOMATICKY · CHLADENIE · ODVLHČOVANIE · OHREV · LEN VENTILÁCIA	11
 Úprava rýchlosti prúdenia vzduchu....	13
 Nastavenie smeru prúdenia vzduchu	14

■ Užitočné funkcie

 POHODLNÉ PRÚDENIE VZDUCHU	15
 Režim SILNÉHO VÝKONU.....	15
 ÚSPORNÝ režim	16

■ Prevádzka ČASOVAČA

 Prevádzka ČASOVAČA ZAPNUTIA/ VYPNUTIA	17
---	----

■ Starostlivosť

Údržba a čistenie	
FTX20KV1B/FTX25KV1B/FTX35KV1B	19
Údržba a čistenie	
FTX50KV1B/FTX60KV1B	22
Údržba a čistenie	
Všetky modely	25





■ V prípade potreby

Najčastejšie otázky	26
Odstraňovanie problémov	27

Originálny návod je v angličtine. Ostatné jazyky sú preklady originálneho návodu.

Bezpečnostné opatrenia

- Tento návod uchovávajte na mieste, kde k nemu bude mať používateľ jednoduchý prístup.
- Pred spustením prevádzky jednotky si dôkladne prečítajte tieto bezpečnostné opatrenia.
- Toto zariadenie je určené pre odborníkov alebo vyškolených používateľov v obchodoch, v odvetví svietidiel a na farmách, prípadne pre začiatočníkov na komerčné používanie.
- Úroveň akustického tlaku je nižšia ako 70 dB (A).
- Opísané bezpečnostné opatrenia sú klasifikované ako VAROVANIE a UPOZORNENIE. Obidve obsahujú dôležité informácie týkajúce sa bezpečnosti. Ubezpečte sa, že ste dodržali všetky bezpečnostné opatrenia.

 VAROVANIE	 UPOZORNENIE	
Nedodržanie týchto inštrukcií môže mať za následok zranenie osôb alebo straty na životoch.	Nedodržanie týchto inštrukcií môže spôsobiť škodu na majetku a zranenie osôb, ktoré môže byť vážne v závislosti od okolností.	
 O toto sa nikdy nepokúšajte.	 Ubezpečte sa, že sa riadite pokynmi.	 Zabezpečte uzemnenie.

- Po prečítaní tento návod uschovajte na bezpečnom mieste, aby ste sa k nemu mohli v prípade potreby vrátiť. Ak sa zariadenie prepravuje novému používateľovi, nezabudnite mu tiež odovzdať tento návod.

VAROVANIE



- S cieľom predísť požiaru, výbuchu alebo zraneniu osôb jednotku nepoužívajte, keď sa v blízkosti jednotky zistí prítomnosť škodlivých plynov (napr. horľavých alebo korozívnych plynov).
- Nezabudnite, že dlhodobé priame pôsobenie studeného alebo teplého vzduchu z klimatizácie alebo vzduchu, ktorý je príliš studený alebo príliš teplý môže ohroziť váš fyzický a zdravotný stav.
- Nedávajte predmety vrátane tyčiek, prstov atď. do prívodu alebo vývodu vzduchu. Kontakt s lopatkami vysokorychlostného ventilátora klimatizácie môže mať za následok poškodenie produktu alebo zranenie osôb.
- Klimatizáciu sa nepokúšajte sami opravovať, demontovať, znova inštalovať ani upravovať. Môže dôjsť k úniku vody, zásahu elektrickým prúdom alebo vzniku požiaru.
- V blízkosti klimatizácie nepoužívajte horľavý sprej. V opačnom prípade môže dôjsť k požiaru.
- Aby sa zabránilo úrazom v dôsledku elektrického prúdu, neprevádzkujte zariadenie mokrymi rukami.



- Chráňte sa pred požiarom v prípade úniku chladiacej zmesi. Ak klimatizácia nepracuje správne, t.j. nevyrába studený alebo teplý vzduch, príčinou môže byť únik chladiacej zmesi. Ak potrebujete pomoc, informujte sa u svojho predajcu. Chladiača zmes v klimatizácii je bezpečná a bežne nedochádza k jej úniku.
- Avšak v prípade úniku, kontaktu s obnaženým horákom, ohrievačom alebo sporákom môže dôjsť k tvorbe škodlivého plynu. Klimatizáciu nepoužívajte dovtedy, kým kvalifikovaný servisný pracovník nepotvrdí, že je únik opravený.
- Nikdy sa nesnažte klimatizačnú jednotku sami inštalovať alebo opravovať. Nesprávna inštalácia môže mať za následok únik vody, zásah elektrickým prúdom alebo požiar. Ak chcete vykonať inštaláciu a údržbové práce, požiadajte o to prosím miestneho predajcu alebo kvalifikovaného pracovníka.
- Ak má klimatizácia poruchu (vychádza z nej zápach ako po spálení atď.), vypnite elektrické napájanie jednotky a obráťte sa na miestneho predajcu. Pokračujúca prevádzka za takýchto okolností môže mať za následok zlyhanie, zásah elektrickým prúdom alebo riziko požiaru.
- Ubezpečte sa, že ste namontovali istič uzemnenia. Keď nenainštalujete istič uzemnenia, môže to mať za následok zásah elektrickým prúdom alebo požiar.



- Ubezpečte sa, že je jednotka uzemnená. Jednotku uzemnite k úžitkovému potrubiu, bleskozvodu alebo uzemnenému telefónnemu vedeniu. Nedokonalé uzemnenie môže mať za následok zásah elektrickým prúdom.

UPOZORNENIE



- Klimatizačné zariadenie používajte len na účely, na ktoré je určené. Klimatizáciu nepoužívajte na chladenie precíznych prístrojov, potravín, rastlín, zvierat alebo umeleckých diel, pretože toto môže nepriaznivo ovplyvniť výkon, kvalitu a/alebo životnosť príslušných predmetov.
- Rastliny ani zvieratá nevystavujte priamemu prúdeniu vzduchu z jednotky, lebo by to na ne mohlo mať nepriaznivý účinok.
- Spotrebiče, ktoré produkujú otvorené plamene, nedávajte na miesta vystavené prúdeniu vzduchu zo zariadenia, pretože to môže zhoršiť spaľovanie horáka.
- Neblokujte prívody ani vývody vzduchu. Znížené prúdenie vzduchu môže spôsobiť nedostatočný výkon alebo problémy.
- Nesadajte si na vonkajšiu jednotku, nekladte na ňu žiadne predmety ani ju neťahajte. V opačnom prípade môže dôjsť k nehode, napríklad k spadnutiu alebo prevráteniu, čo môže mať za následok zranenie osôb alebo poruchu či poškodenie produktu.

Bezpečnostné opatrenia



- Nekladte na zariadenie predmety, ktoré môžu spôsobiť vytváranie vlhkosti priamo pod vnútornou alebo vonkajšou jednotkou. Za určitých podmienok sa môže vyskytnúť kondenzácia na hlavnej jednotke alebo potrubí s chladiacou zmesou, znečistenie filtra alebo blokovanie odvodnenia môže spôsobiť odkvapkávanie, čo môže mať za následok znečistenie alebo zlyhanie príslušného predmetu.
- Po dlhšom používaní skontrolujte jednotku a jej uchytenie, či nie je poškodené. Ak ste jednotku nechali v poškodenom stave, môže spadnúť a spôsobiť zranenie osôb.
- Ak chcete predísť zraneniu osôb, nedotýkajte sa prívodu vzduchu ani hliníkových rebier na vnútornej či vonkajšej jednotke.
- Zariadenie nie je určené na používanie deťmi bez dozoru ani zdravotne nespôsobilými osobami. Môže dôjsť k zhoršeniu telesných funkcií a poškodeniu zdravia.
- Deti musia byť pod dozorom, aby sa zabezpečilo, že sa nehrajú s jednotkou alebo jej diaľkovým ovládačom. Náhodná prevádzka deťmi môže mať za následok zhoršenie telesných funkcií a poškodenie zdravia.
- Neudierajte do vnútornej ani vonkajšej jednotky. V opačnom prípade môže dôjsť k poškodeniu produktu.
- Neumiestňujte horľavé predmety, napríklad plechovky sprejov, do vzdialenosti menšej ako 1 m od vývodu vzduchu. Teplý vzduch z vnútornej alebo vonkajšej jednotky môže spôsobiť výbuch plechoviek sprejov.
- Zabráňte tomu, aby na klimatizáciu močili domáce zvieratá. Močenie na klimatizáciu môže mať za následok zásah elektrickým prúdom alebo požiar.
- Klimatizáciu neumývajte vodou, pretože môže dôjsť k zásahu elektrickým prúdom alebo požiaru.
- Nad jednotku nekladte nádoby s vodou (vázy atď.), pretože to môže spôsobiť zásah elektrickým prúdom alebo požiar.



- Aby nedochádzalo k vyčerpaniu kyslíka, zabezpečte, aby miestnosť bola dostatočne vetraná, ak sa spolu s klimatizáciou používa zariadenie ako je napr. horák.
- Pred čistením sa ubezpečte, že ste jednotku zastavili, vypli prúdový istič alebo odpojili napájaci kábel. V opačnom prípade môže dôjsť k zásahu elektrickým prúdom a zraneniu osôb.
- Klimatizáciu zapájajte len do špecifikovaného elektrického obvodu. Iný ako špecifikovaný elektrický obvod môže spôsobiť zásah elektrickým prúdom, prehrievanie a požiar.
- Zabezpečte vypúšťacu hadicu, aby sa zabezpečilo plynulé odvodnenie. Slabé odvodnenie môže spôsobiť vlnutie budovy, nábytku atď.
- Nedávajte predmety do priamej blízkosti vonkajšej jednotky a nedovoľte, aby sa okolo jednotky hromadilo lístie ani iné nečistoty. Lístie predstavuje lôžko pre malé zvieratá, ktoré sa môžu dostať do jednotky. Keď sú v jednotke takéto zvieratá, môže to spôsobiť poruchu, dym alebo požiar pri kontakte s elektrickými časťami.
- Okolo vnútornej jednotky neumiestňujte žiadne predmety. Môže to mať negatívny vplyv na výkon, kvalitu a životnosť klimatizácie.
- Toto zariadenie nie je určené na používanie osobami vrátane detí s obmedzeniami fyzickými, zmyslovými alebo mentálnymi schopnosťami alebo nedostatkom skúseností a znalostí s výnimkou prípadov, keď sú pod dozorom alebo dostávajú pokyny na používanie spotrebiča od osoby, ktorá je zodpovedná za ich bezpečnosť.
- Malé deti nepúšťajte k zariadeniu, aby sa s ním hrali.

Miesto inštalácie.

- Ak chcete klimatizáciu inštalovať v nasledujúcich typoch prostredí, poraďte sa s predajcom.
 - Miesta s výskytom mastnoty, pary či sadzi.
 - Slané prostredia, napríklad pobrežné oblasti.
 - Miesta, na ktorých sa tvorí sírovodík, napríklad pri horúcich prameňoch.
 - Miesta, na ktorých môže vonkajšiu jednotku blokovat' sneh.
- Ubezpečte sa, že sa riadite pokynmi uvedenými nižšie.
 - Vnútna jednotka sa nachádza minimálne 1 m od televízora či rádia (jednotka môže spôsobovať rušenie obrazu alebo zvuku).
 - Odtokové potrubie z vonkajšej jednotky musí viesť na miesto s dobrým odtokom.

Zvážte, či hlučnosť prevádzky nebude obťažovať susedov.

- Miesto na inštaláciu vyberte podľa opisu nižšie.
 - Miesto dostatočne pevné na udržanie hmotnosti jednotky, na ktorom sa nezosilňuje prevádzkový hluk ani vibrácie.
 - Miesto, na ktorom nebude vzduch vypúšťaný z vonkajšej jednotky ani prevádzkový hluk rušiť susedov.

Elektroinštalácia.

- Dbajte na to, aby ste na napájanie používali samostatný elektrický obvod vyhradený pre klimatizáciu.

Zmena umiestnenia systému.

- Zmena miesta inštalácie klimatizácie vyžaduje špeciálne vedomosti a zručnosti. V prípade potreby premiestnenia alebo úpravy sa poraďte s predajcom.

Názvy súčastí

FTX20KV1B/FTX25KV1B/FTX35KV1B

Vnútrotná jednotka

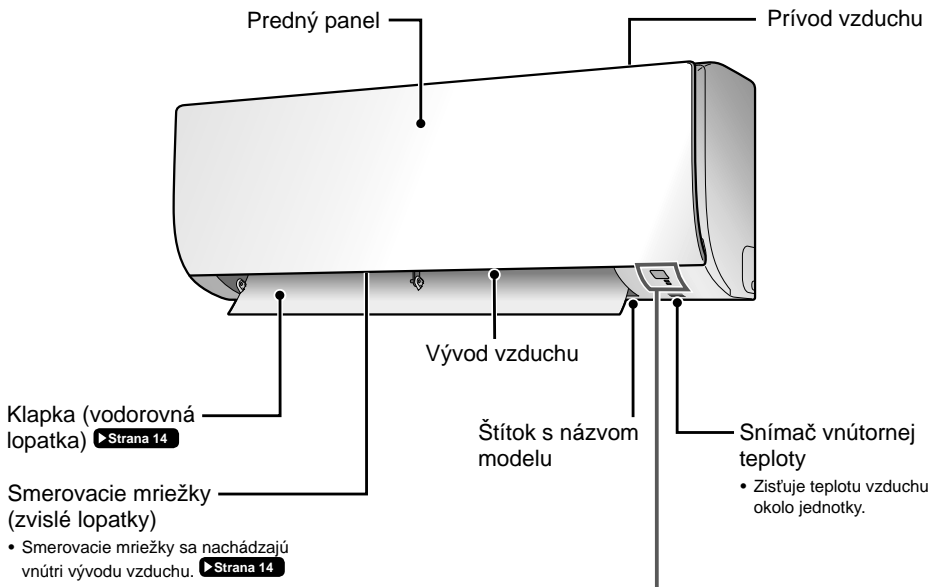

Zobrazenie

Prijímač signálu

- Prijíma signály z diaľkového ovládača.
- Keď jednotka prijme signál, budete počuť pípnutie.

Situácia	Typ zvuku
Spustenie prevádzky	píp-píp
Zmena nastavenia	píp
Zastavenie prevádzky	pííp

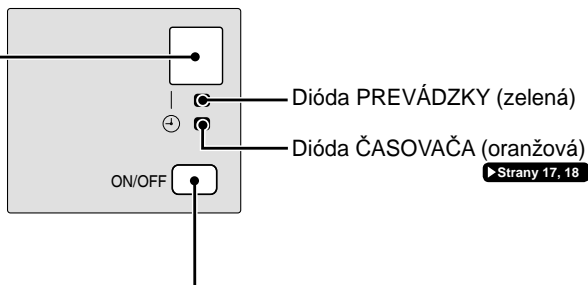

Tlačidlo ZAP./VYP. vnútornej jednotky

- Jedným stlačením tohto tlačidla spustíte prevádzku. Opätovným stlačením prevádzku zastavíte.
- Nastavenie prevádzkového režimu nájdete v nasledujúcej tabuľke.

Režim	Nastavenie teploty	Rýchlosť prúdenia vzduchu
AUTOMATICKY	25°C	AUTOMATICKY

- Toto tlačidlo možno používať, keď nemáte diaľkový ovládač.

Názvy súčastí

FTX20KV1B/FTX25KV1B/FTX35KV1B

■ Otvorenie predného panela

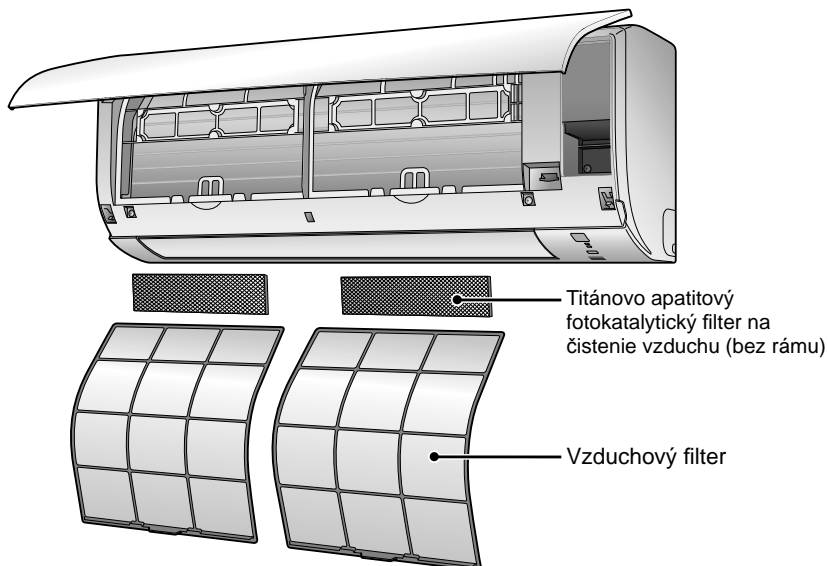

Vonkajšia jednotka

• Vzhľad vonkajšej jednotky sa môže pri rôznych modeloch líšiť.

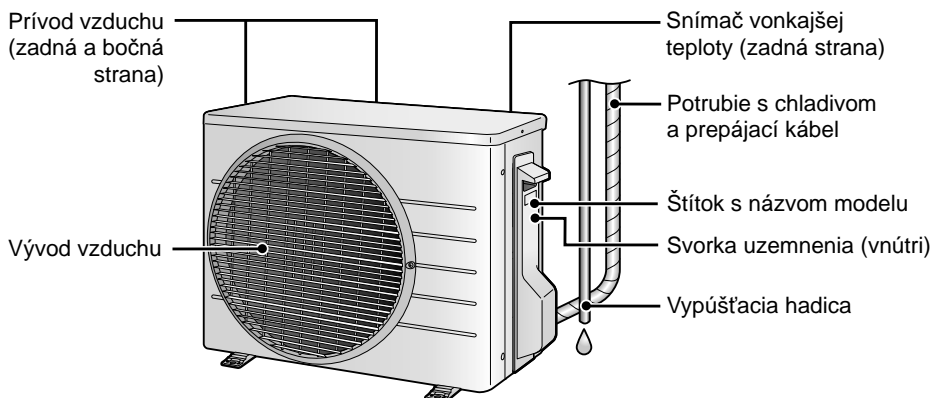

Názvy súčastí

FTX50KV1B/FTX60KV1B

Vnútrotná jednotka

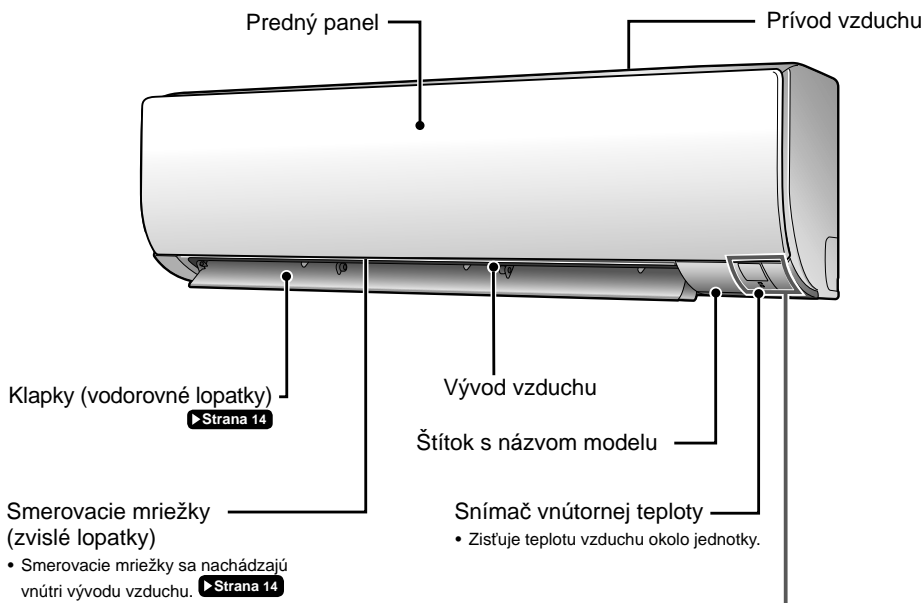

Zobrazenie

Prijímač signálu

- Prijíma signály z diaľkového ovládača.
- Keď jednotka prijme signál, budete počuť pípnutie.

Situácia	Typ zvuku
Spustenie prevádzky	píp-píp
Zmena nastavenia	píp
Zastavenie prevádzky	pííp

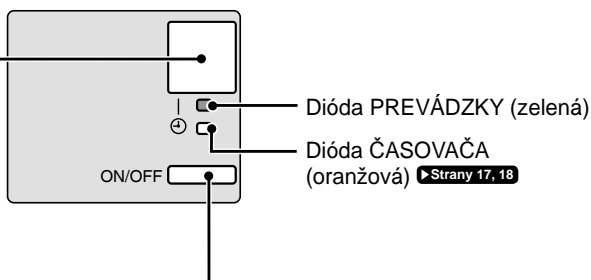

Tlačidlo ZAP./VYP. vnútornej jednotky

- Jedným stlačením tohto tlačidla spustíte prevádzku. Opätovným stlačením prevádzku zastavíte.
- Nastavenie prevádzkového režimu nájdete v nasledujúcej tabuľke.

Režim	Nastavenie teploty	Rýchlosť prúdenia vzduchu
AUTOMATICKY	25°C	AUTOMATICKY

- Toto tlačidlo možno používať, keď nemáte diaľkový ovládač.

Názvy súčastí

FTX50KV1B/FTX60KV1B

■ Otvorenie predného panela

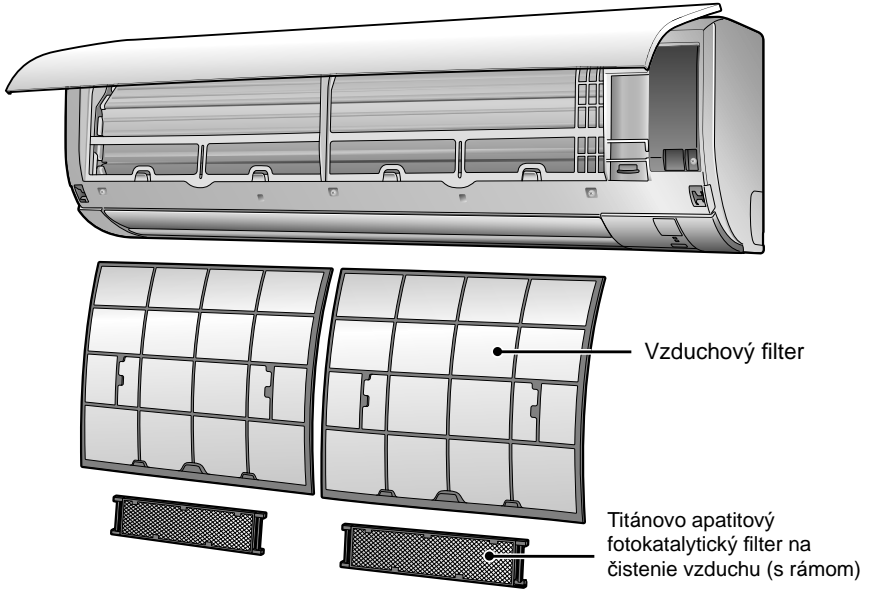

Vonkajšia jednotka

• Vzhľad vonkajšej jednotky sa môže pri rôznych modeloch líšiť.

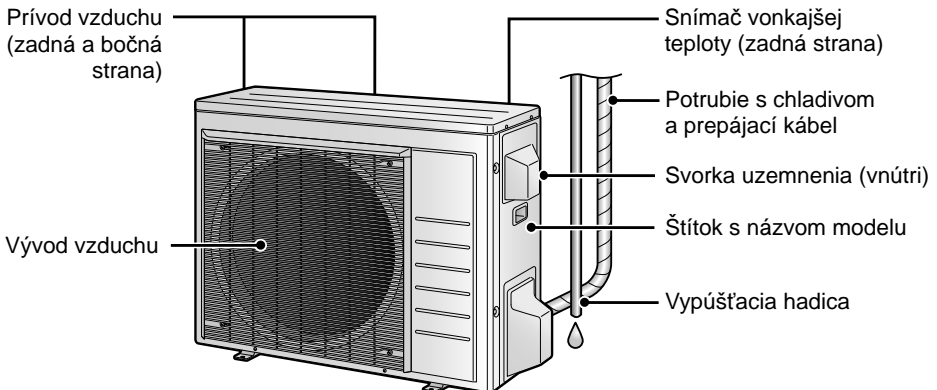

Názvy súčastí

Diaľkový ovládač

Displej (LCD)

- Zobrazujú sa na ňom aktuálne nastavenia.
(Na tomto obrázku sú pre vysvetlenie zobrazené jednotlivé časti s príslušnými obrazovkami.)

Tlačidlo AUTOMATICKY

- Automaticky vyberá vhodný prevádzkový režim (CHLADENIE alebo OHREV) na základe vnútornej teploty a spúšťa prevádzku.

► Strana 11

Tlačidlá priamej prevádzky

- Spúšťajú prevádzku CHLADENIA, ODVLHČOVANIA, OHREVVU a LEN VENTILÁCIE. ► Strana 11

Tlačidlo na nastavenie TEPLoty

- Mení nastavenie teploty. ► Strana 12

Tlačidlo POHODLIE

- Režim POHODLNÉHO PRÚDENIA VZDUCHU. ► Strana 15

Tlačidlo SILNÉHO VÝKONU

- Prevádzka SILNÉHO VÝKONU. ► Strana 15

Tlačidlo ČASOVAČA VYPNUTIA (režim NOČNÉHO NASTAVENIA)

► Strana 18

Tlačidlo ČASOVAČA ZAPNUTIA

► Strana 17

Vysielač signálov



Prijímač

- Ak chcete používať diaľkový ovládač, namierte vysielač na vnútornú jednotku. Ak niečo medzi jednotkou a diaľkovým ovládačom blokuje signály, napríklad záclona, jednotka sa nemusí spustiť.
- Maximálna vzdialenosť prenosu signálov je približne 7 m.

Tlačidlo VYP.

- Zastavuje prevádzku. ► Strana 12

Tlačidlo na nastavenie VENTILÁTORA

- Služí na výber nastavenia rýchlosti prúdenia vzduchu. ► Strana 13

Tlačidlo ÚSPORNÉHO REŽIMU

- ÚSPORNÝ REŽIM. ► Strana 16

Tlačidlo POHYBU

- Nastavuje smer prúdenia vzduchu. ► Strana 14

Tlačidlo ZRUŠIŤ ČASOVAČ

- Služí na zrušenie nastavenia časovača. ► Strany 17, 18

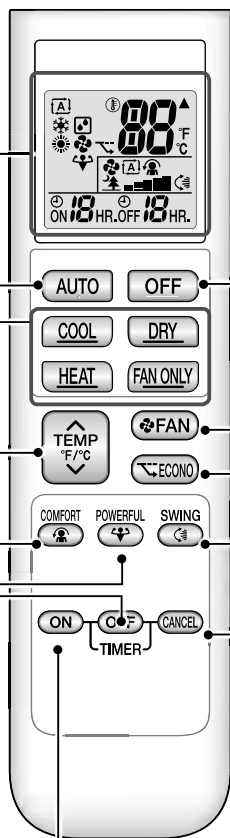

Príprava pred prevádzkou

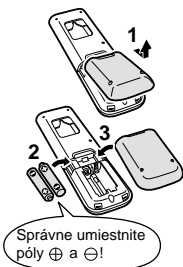

Vloženie batérií

1. Zadný kryt zložte posunutím a opatrným nadvihnutím.
2. Vložte 2 suché batérie typu AAA.LR03 (alkalické).
3. Vráťte na miesto zadný kryt.

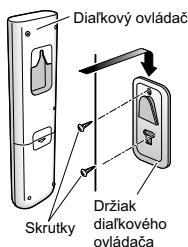

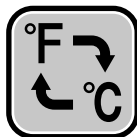

Montáž držiaka diaľkového ovládača na stenu

1. Vyberte miesto, v ktorom jednotka prijíma signály.
2. Pomocou skrutiek dodaných s držiakom namontujte držiak na stenu, stĺp alebo na podobné miesto.
3. Diaľkový ovládač zaveste do držiaka diaľkového ovládača.



Prepnutie zobrazenia stupňov Fahrenheita/Celzia

- Súčasne stlačte a na 5 sekúnd podržte tlačidlá  a  (tlačidlo ČASOVAČA).

- Ak sa teplota aktuálne zobrazuje v stupňoch Fahrenheita, prepne sa na zobrazenie v stupňoch Celzia a naopak.
- Prepnutie je možné len vtedy, keď sa teplota zobrazuje.

Zapnutie ističa

- Po zapnutí napájania sa raz otvorí a zatvorí klapka vnútornej jednotky, čím sa nastaví referenčná poloha.

POZNÁMKA

Poznámky týkajúce sa batérií

- Pri výmene batérií používajte batérie rovnakého typu a vymieňajte obe naraz.
- Životnosť batérií je približne 1 rok. Ak však už v priebehu roka začne jas displeja diaľkového ovládača slabnúť a začne sa skracovať vzdialenosť prenosu signálu, vymeňte obe batérie za nové batérie typu AAA.LR03 (alkalické).
- Batérie dodané s diaľkovým ovládačom sú určené na počiatočnú prevádzku. Životnosť batérií môže uplynúť aj skôr ako o 1 rok.

Poznámka týkajúca sa diaľkového ovládača

- Dávajte pozor, aby diaľkový ovládač nespadol. Zabráňte obliatiu ovládača.



AUTOMATICKY · CHLADENIE · ODVLHČOVANIE · OHREV · LEN VENTILÁCIA



Klimatizácia funguje vo vybratom prevádzkovom režime.

Spustenie prevádzky

AUTOMATICKÁ prevádzka

- Automaticky vyberá vhodnú teplotu a prevádzkový režim.

▶ Stlačte tlačidlo **AUTO**.



CHLADENIE

- Slúži na zníženie teploty.

▶ Stlačte tlačidlo **COOL**.



ODVLHČOVANIE

- Slúži na zníženie vlhkosti.

▶ Stlačte tlačidlo **DRY**.



OHREV

- Slúži na zvýšenie teploty.

▶ Stlačte tlačidlo **HEAT**.



LEN VENTILÁCIA

- Cirkuluje vzduch v miestnosti.

▶ Stlačte tlačidlo **FAN ONLY**.



- Dióda PREVÁDZKY sa rozsvieti nazeleno.



Zobrazenie

POZNÁMKA

Poznámky týkajúce sa AUTOMATICKEJ prevádzky

- V AUTOMATICKEJ prevádzke systém vyberá vhodný prevádzkový režim (CHLADENIE alebo OHREV) na základe vnútornej teploty a spúšťa prevádzku.
- Systém v pravidelnom intervale automaticky mení výber nastavenia, vďaka čomu sa zachováva vnútorná teplota podľa nastavenia používateľa.

Poznámka týkajúca sa režimu ODVLHČOVANIA

- Eliminuje vlhkosť a zároveň čo najviac udržiava vnútornú teplotu. Automaticky kontroluje teplotu a rýchlosť prúdenia vzduchu, preto nie je dostupná možnosť manuálnej úpravy týchto funkcií.

AUTOMATICKY · CHLADENIE · ODVLHČOVANIE · OHREV · LEN VENTILÁCIA

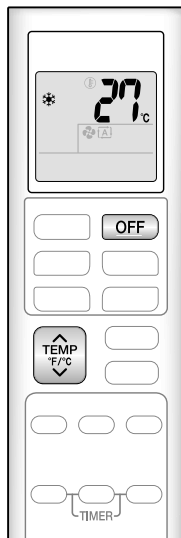

Zastavenie prevádzky

► Stlačte tlačidlo **OFF**.

- Dióda PREVÁDZKY zhasne.

Zmena nastavenia teploty

► Stlačte tlačidlo **TEMP F/C**.

- Stlačením tlačidla **▲** teplotu zvýšite a stlačením tlačidla **▼** ju znížite.

CHLADENIE	OHREV	AUTOMATICKÁ prevádzka	ODVLHČOVANIE alebo LEN VENTILÁCIA
18 – 32°C	10 – 30°C	18 – 30°C	Nastavenie teploty nemožno zmeniť.

Tipy na úsporu energie

Udržiavanie nastavenia teploty na strednej úrovni pomáha šetriť energiu.

- Odporúčané nastavenie teploty
 - Chladenie: 26 – 28°C
 - Ohrev: 20 – 24°C

Okná zastrite žalúziami alebo záclonami.

- Zabránenie prenikaniu slnečného žiarenia a vzduchu zvonku zvyšuje účinok chladenia alebo ohrevu.

Udržiavajte vzduchové filtre čisté.

- Upchaté vzduchové filtre znižujú prevádzku a plynúajú energiou. Čistite ich raz za 2 týždne. ► **Strany 20, 23**

Ak klimatizáciu nebudete dlhší čas používať, napríklad na jar alebo na jeseň, vypnite istič.

- Klimatizácia vždy spotrebúva malé množstvo elektrickej energie, a to aj vtedy, keď je vypnutá.





Úprava rýchlosti prúdenia vzduchu

Na zvýšenie pohodlia môžete upraviť rýchlosť prúdenia vzduchu.



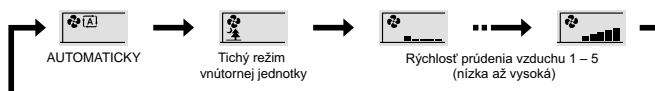

Nastavenie rýchlosti prúdenia vzduchu

Stlačte tlačidlo .

- Po každom stlačení tlačidla  prepnete na ďalšie nastavenie rýchlosti prúdenia vzduchu v poradí.



- Keď je rýchlosť prúdenia vzduchu nastavená na hodnotu "🌳", spustí sa tichá prevádzka a zníži sa hluk z vnútornej jednotky.
- V tichom prevádzkovom režime je rýchlosť prúdenia vzduchu nastavená na nízku úroveň.

AUTOMATICKY, CHLADENIE, OHREV a LEN VENTILÁCIA	ODVLHČOVANIE
   	Nastavenie rýchlosti prúdenia vzduchu nemožno zmeniť.

POZNÁMKA

Poznámka týkajúca sa nastavenia rýchlosti prúdenia vzduchu

- Pri nižšej rýchlosti prúdenia vzduchu je zároveň nižší účinok chladenia alebo ohrevu.



Nastavenie smeru prúdenia vzduchu

Na zvýšenie pohodlia môžete upraviť smer prúdenia vzduchu.

⚠ UPOZORNENIE

- Na úpravu uhlov klapky vždy používajte diaľkový ovládač. Ak klapky posuniete nasilu rukou, môžu sa poškodiť.
- Pri upravovaní smerovacích mriežok postupujte opatrne. Vnútri vývodu vzduchu sa ventilátor pohybuje vysokou rýchlosťou.

Spustenie automatického pohybu

Smer prúdenia vzduchu nahor a nadol

▶ Stlačte tlačidlo  SWING.

- Na displeji LCD sa zobrazí symbol "  ".
- Klapka (vodorovná lopatka) sa začne pohybovať.

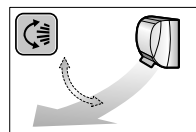

Nastavenie požadovanej polohy klapky

• Táto funkcia je účinná vtedy, keď je klapka v režime automatického pohybu.

▶ Keď bude klapka v požadovanej polohe, stlačte tlačidlo  SWING.

- Symbol "  " z displeja LCD zmizne.

Úprava požadovanej polohy smerovacích mriežok

▶ Podržte gombíky a pohybujte smerovacími mriežkami (vodorovnými lopatkami).

FTX20KV1B/FTX25KV1B/FTX35KV1B

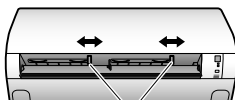

Gombíky

FTX50KV1B/FTX60KV1B

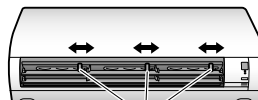

Gombíky

POZNÁMKA

Poznámky týkajúce sa nastavenia smeru prúdenia vzduchu

- Rozsah pohybu klapky závisí od prevádzkového režimu.
- Keď sa pri nastavení pohybu nahor a nadol zmení rýchlosť prúdenia vzduchu na nízku úroveň, klapka sa zastaví v hornej polohe.

Rozsah pohybu klapky

CHLADENIE/ODVLHČOVANIE

LEN VENTILÁTOR



OHREV



POHODLNÉ PRÚDENIE VZDUCHU

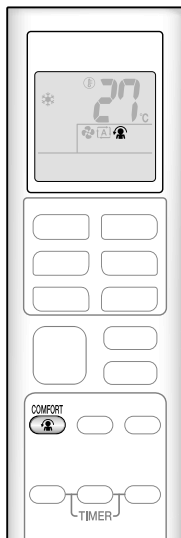

Smer a rýchlosť prúdenia vzduchu sa nastavujú tak, aby vzduch nefúkal priamo na osoby v miestnosti.

Spustenie režimu POHODLNÉHO PRÚDENIA VZDUCHU

● Stlačte tlačidlo .

- Na displeji LCD sa zobrazí symbol "  ".

	CHLADENIE a ODVLHČOVANIE	OHREV
Smer pohybu klapky	Nahor	Nadol
Rýchlosť prúdenia vzduchu	AUTOMATICKY	

- Nie je k dispozícii v režime LEN VENTILÁCIA.

Zrušenie POHODLNÉHO PRÚDENIA VZDUCHU

● Znova stlačte tlačidlo .

- Symbol "  " z displeja LCD zmizne.
- Pred prechodom do režimu POHODLNÉHO PRÚDENIA VZDUCHU sa klapka vráti do zapamätanej polohy.



Režim SILNÉHO VÝKONU

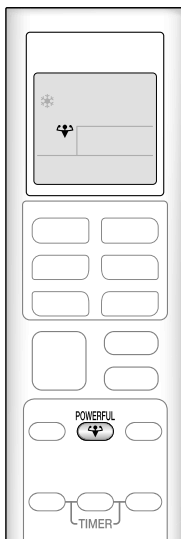

Režim SILNÉHO VÝKONU rýchlo maximalizuje účinok chladenia (ohrevu) v ľubovoľnom prevádzkovom režime. V tomto režime využíva klimatizácia svoju maximálnu kapacitu.

Spustenie režimu SILNÉHO VÝKONU

● Stlačte tlačidlo .

- Na displeji LCD sa zobrazí symbol "  ".
- Režim SILNÉHO VÝKONU skončí o 20 minút. Systém potom automaticky znova funguje s predchádzajúcimi nastaveniami používanými pred prechodom do režimu SILNÉHO VÝKONU.

Zrušenie režimu SILNÉHO VÝKONU

● Znova stlačte tlačidlo .

- Symbol "  " z displeja LCD zmizne.



ÚSPORNÝ režim

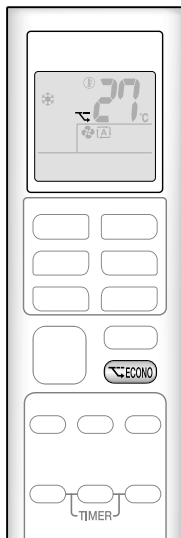

ÚSPORNÝ REŽIM umožňuje efektívnu prevádzku obmedzením maximálnej spotreby elektrickej energie.
Táto funkcia je užitočná na zabránenie vypnutiu ističa, keď sa jednotka používa v jednom obvode s inými spotrebičmi.

Spustenie ÚSPORNÉHO REŽIMU

● Stlačte tlačidlo

- Na displeji LCD sa zobrazí symbol " ".
- Nie je k dispozícii v režime LEN VENTILÁCIA.

Zrušenie ÚSPORNÉHO REŽIMU

● Znova stlačte tlačidlo

- Symbol " " z displeja LCD zmizne.

POZNÁMKA

Poznámka týkajúca sa prevádzky POHODLNÉHO PRÚDENIA VZDUCHU

- Po výbere vrchného a spodného smeru prúdenia vzduchu sa prevádzka POHODLNÉHO PRÚDENIA VZDUCHU zruší.

Poznámky týkajúce sa režimu SILNÉHO VÝKONU

- Stlačením tlačidla sa nastavenia zrušia a z displeja LCD zmizne symbol " ".
- Režim SILNÉHO VÝKONU nezvyší kapacitu klimatizácie, ak je už klimatizácia spustená s nastavenou maximálnou kapacitou.

– V režime CHLADENIA, OHREUVU a AUTOMATICKOM režime

Ak chcete maximalizovať účinok chladenia alebo ohrevu, kapacita vonkajšej jednotky sa zvýši a rýchlosť prúdenia vzduchu sa nastaví na maximum.

Nastavenie teploty nemožno zmeniť.

– V režime ODVLHČOVANIA

Nastavenie teploty sa zníži o 2,5°C a rýchlosť prúdenia vzduchu sa o niečo zvýši.

– V režime LEN VENTILÁCIA

Rýchlosť prúdenia vzduchu je pevne nastavená na maximum.

Poznámky týkajúce sa ÚSPORNÉHO REŽIMU

- Stlačením tlačidla sa nastavenia zrušia a z displeja LCD zmizne symbol " ".
- Ak je už úroveň spotreby elektrickej energie nízka, prepnutie na ÚSPORNÝ REŽIM viac spotrebu neznižuje.

Niektoré užitočné funkcie možno používať súčasne.

POHODLNÉ PRÚDENIE VZDUCHU + ÚSPORNÝ REŽIM	K dispozícii
VYSOKÝ VÝKON + POHODLNÉ PRÚDENIE VZDUCHU	Nie je k dispozícii*
VYSOKÝ VÝKON + ÚSPORNÝ REŽIM	Nie je k dispozícii*

* Prioritu má funkcia, ktorej tlačidlo stlačíte ako posledné.



Prevádzka ČASOVAČA ZAPNUTIA/ VYPNUTIA

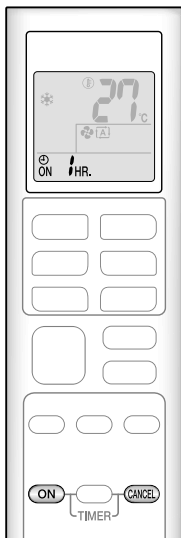

Funkcie časovača sú užitočné na automatické zapínanie alebo vypínanie klimatizácie v noci alebo ráno. ČASOVAČ ZAPNUTIA a ČASOVAČ VYPNUTIA môžete používať súčasne.

Používanie ČASOVAČA ZAPNUTIA

▀ Stlačte tlačidlo **ON**.



Na displeji LCD sa zobrazí symbol "⊕ ON HR.".

- Po každom stlačení tlačidla **ON** sa nastavenie času zvýši o 1 hodinu. Čas možno nastaviť v rozsahu od 1 do 12 hodín.
- Dióda ČASOVAČA sa rozsvieti na oranžovo.

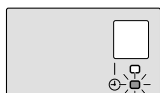

Zobrazenie

Zrušenie ČASOVAČA ZAPNUTIA

▀ Stlačte tlačidlo **CANCEL**.

- Symbol "⊕ ON HR." z displeja LCD zmizne.
- Dióda ČASOVAČA zhasne.

POZNÁMKA

V nasledujúcich prípadoch nastavte časovač znova.

- Po vypnutí ističa.
- Po výpadku elektrického napájania.
- Po výmene batérií v diaľkovom ovládači.

Prevádzka ČASOVAČA ZAPNUTIA/VYPNUTIA

Používanie ČASOVAČA VYPNUTIA

Stlačte tlačidlo **OFF**.



Na displeji LCD sa zobrazí symbol "OFF 1 HR."

- Po každom stlačení tlačidla **OFF** sa nastavenie času zvýši o 1 hodinu. Čas možno nastaviť v rozsahu od 1 do 12 hodín.
- Dióda ČASOVAČA sa rozsvieti na oranžovo.

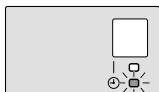

Zobrazenie

Zrušenie ČASOVAČA VYPNUTIA

Stlačte tlačidlo **CANCEL**.

- Symbol "OFF 1 HR." z displeja LCD zmizne.
- Dióda ČASOVAČA zhasne.

Kombinované používanie ČASOVAČA ZAPNUTIA a ČASOVAČA VYPNUTIA

- Nižšie je zobrazený príklad kombinovaného nastavenia 2 časovačov.
- Na displeji LCD sa zobrazia symboly "ON" a "OFF".

[Príklad]



Nastavovanie počas prevádzky jednotky

- Jednotku zastaví o 1 hodinu neskôr a spustí ju 7 hodín potom.

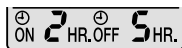

Nastavovanie pri zastavenej jednotke

- Jednotku spustí o 2 hodiny neskôr a zastaví ju 3 hodiny potom.

POZNÁMKA

Režim NOČNÉHO NASTAVENIA

- Po nastavení ČASOVAČA VYPNUTIA klimatizácia automaticky upraví nastavenie teploty (o 0,5°C nahor v režime CHLADENIA, o 2,0°C nadol v režime OHREVVU) s cieľom zabrániť nadmernému chladeniu alebo ohrevu počas spánku.

Údržba a čistenie

FTX20KV1B/FTX25KV1B/FTX35KV1B

⚠ UPOZORNENIE

- Pred čistením sa uistite, či sú jednotka a istič vypnuté.
- Nedotýkajte sa hliníkových rebier vnútornej jednotky. V prípade dotyku týchto súčastí sa môžete zraniť.

■ Stručný sprievodca

Čistenie súčastí

Predný panel

- Utrite ho mäkkou, vlhkou tkaninou.
- Používať možno len neutrálne čistiace prostriedky.

V prípade znečistenia



Vzduchový filter

- Povysávajte prach alebo umyte filter.

Každé 2 týždne

► Strana 20

Vnútorňa jednotka, vonkajšia jednotka a diaľkový ovládač

- Utrite ich suchou mäkkou tkaninou.

V prípade znečistenia

Titánovo apatitový fotokatalytický filter na čistenie vzduchu (bez rámu)

- Povysávajte prach alebo vymeňte filter.

[Čistenie]

Každých 6 mesiacov

► Strana 21

[Výmena]

Každé 3 roky

► Strana 21

POZNÁMKA

Na čistenie nepoužívajte žiadny z nasledujúcich materiálov:

- Vodu s teplotou vyššou ako 40°C
- Prchavé tekutiny, napríklad benzén, benzín a riedidlo
- Leštiace zmesi
- Drsné materiály, napríklad hrubá kefa



Údržba a čistenie

FTX20KV1B/FTX25KV1B/FTX35KV1B

■ Vzduchový filter

1. Otvorte predný panel.

- Uchopte predný panel za bočné strany a otvorte ho.

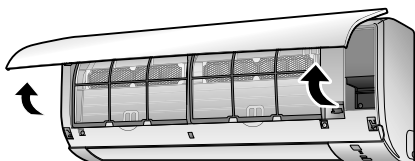

2. Vytiahnite vzduchové filtre.

- Opatrne potiahnite zarážku v strede každého vzduchového filtra smerom nahor a potom filtre vytiahnite.

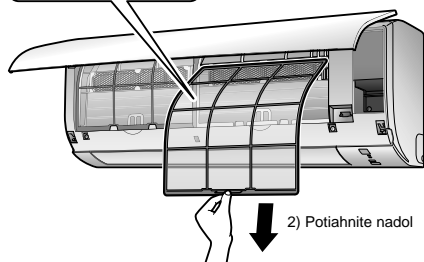
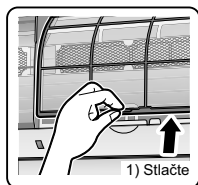

3. Vzduchové filtre umyte vodou alebo ich vyčistíte vysávačom.

- Vzduchové filtre sa odporúča čistiť každé 2 týždne.

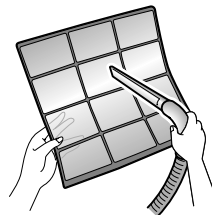

Ak prach nemožno jednoducho odstrániť

- Umyte vzduchové filtre v neutrálnom čistiacom prostriedku zriedenom vlažnou vodou a potom ich vysušte v tieni.



4. Znova nasadte filtre.

5. Pomaly zatvorte predný panel.

- Zatačte panel na oboch stranách a v strede.

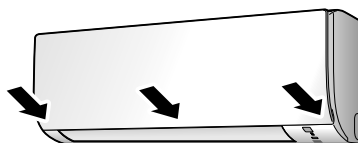

- Skontrolujte, či je predný panel bezpečne pripravený.

Údržba a čistenie

FTX20KV1B/FTX25KV1B/FTX35KV1B

■ Titánovo apatitový fotokatalytický filter na čistenie vzduchu

1. Otvorte predný panel a vyťahnite vzduchové filtre. ▶ Strana 20

2. Zložte titánovo apatitové fotokatalytické filtre na čistenie vzduchu.

- Vybratie filtre zo záražok.

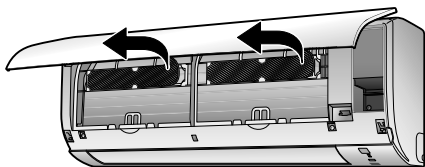

3. Vyčistite alebo vymeňte titánovo apatitové fotokatalytické filtre na čistenie vzduchu.

[Čistenie]

3-1 Ak sú filtre veľmi znečistené, povysávajte prach a namočte ich približne na 10 až 15 minút do vlažnej vody.

- Pri umývaní vodou nevyberajte filter z rámu.

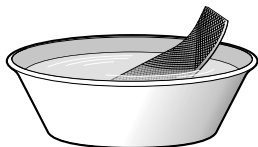

3-2 Po umytí z filtrov vytraste zvyšnú vodu a osušte ich v tieni.

- Vodu z filtra nežmýkajte.

[Výmena]

Vyberte filter zo záražok a pripravte si nový.

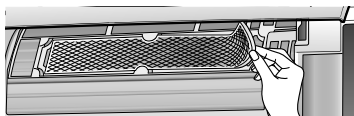

- Použitý filter zlikvidujte ako nehorlavý odpad.

4. Vložte titánovo apatitové fotokatalytické filtre na pôvodné miesto.

- Pri pripieňovaní filtra skontrolujte, či je riadne umiestnený v záražkach.

5. Znova nasadíte filtre. ▶ Strana 20

6. Pomaly zatvorte predný panel.

▶ Strana 20

POZNÁMKA

- Prevádzka so znečistenými filtermi:
 - vzduch nemožno zbaviť pachu,
 - vzduch nemožno vyčistiť,
 - slabý výkon pri ohreve alebo chladení,
 - jednotka môže zapáchať.
- Použitý filtre zlikvidujte ako nehorlavý odpad.
- Ak si chcete objednať titánovo apatitový fotokatalytický filter na čistenie vzduchu, obráťte sa na predajcu, od ktorého ste zakúpili klimatizáciu.

Položka	Titánovo apatitový fotokatalytický filter na čistenie vzduchu, 1 súprava
Č. súčasti	KAF970A46

Údržba a čistenie

FTX50KV1B/FTX60KV1B

⚠ UPOZORNENIE

- Pred čistením sa uistite, či sú jednotka a istič vypnuté.
- Nedotýkajte sa hliníkových rebrier vnútornej jednotky. V prípade dotyku týchto súčastí sa môžete zraniť.

■ Stručný sprievodca

Čistenie súčastí

Predný panel

- Utrite ho mäkkou, vlhkou tkaninou.
- Používať možno len neutrálne čistiace prostriedky.

V prípade znečistenia



Vzduchový filter

- Povysávajte prach alebo umyte filter.

Každé 2 týždne

► Strana 23

Vnútrotná jednotka, vonkajšia jednotka a diaľkový ovládač

- Utrite ich suchou mäkkou tkaninou.

V prípade znečistenia

Titánovo apatitový fotokatalytický filter na čistenie vzduchu (s rámom)

- Povysávajte prach alebo vymeňte filter.

[Čistenie]

Každých 6 mesiacov

► Strana 24

[Výmena]

Každé 3 roky

► Strana 24

POZNÁMKA

Na čistenie nepoužívajte žiadny z nasledujúcich materiálov:

- Vodu s teplotou vyššou ako 40°C
- Prchavé tekutiny, napríklad benzén, benzín a riedidlo
- Leštiace zmesi
- Drsné materiály, napríklad hrubá kefa



Údržba a čistenie

FTX50KV1B/FTX60KV1B

■ Vzduchový filter

1. Otvorte predný panel.

- Uchopte predný panel za bočné strany a otvorte ho.



2. Vytiahnite vzduchové filtre.

- Opatrne potiahnite zarážku v strede každého vzduchového filtra smerom nahor a potom filtre vytiahnite.

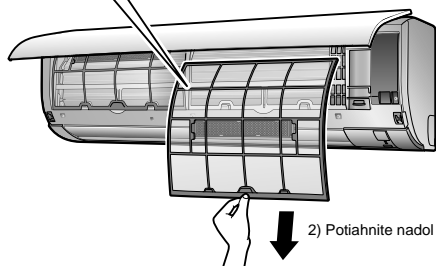
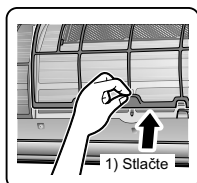

3. Vzduchové filtre umyte vodou alebo ich vyčistite vysávačom.

- Vzduchové filtre sa odporúča čistiť každé 2 týždne.

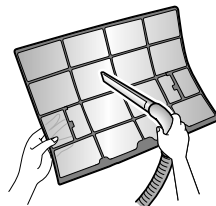

Ak prach nemožno jednoducho odstrániť

- Umyte vzduchové filtre v neutrálnom čistiacom prostriedku zriedenom vlažnou vodou a potom ich vysušte v tieni.
- Nezapodnite zložiť titánovo apatitový fotokatalytický filter na čistenie vzduchu. Pozrite si časť "Titánovo apatitový fotokatalytický filter na čistenie vzduchu" na nasledujúcej strane.



4. Znova nasadte filtre.

5. Pomaly zatvorte predný panel.

- Zatlačte predný panel na oboch stranách a v strede.

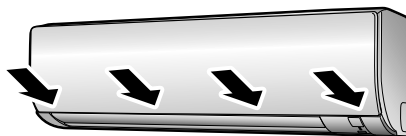

- Skontrolujte, či je predný panel bezpečne pripevnený.

Údržba a čistenie

FTX50KV1B/FTX60KV1B

■ Titánovo apatitový fotokatalytický filter na čistenie vzduchu

1. Otvorte predný panel a vytiahnite vzduchové filtre. ▶ Strana 23

2. Zložte titánovo apatitové fotokatalytické filtre na čistenie vzduchu.

- Stlačte výstupky na ráme a odpojte 4 úchytky.

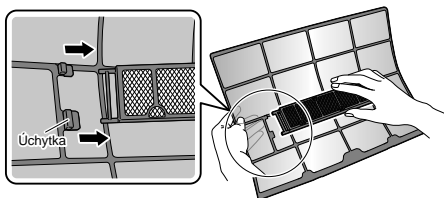

3. Vyčistite alebo vymeňte titánovo apatitové fotokatalytické filtre na čistenie vzduchu.

[Čistenie]

3-1 Ak sú filtre veľmi znečistené, povysávajte prach a namočte ich približne na 10 až 15 minút do vlažnej vody.

- Pri umývaní vodou nevyberajte filter z rámu.

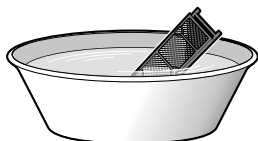

3-2 Po umytí z filtrov vytraste zvyšnú vodu a osušte ich v tieni.

- Vodu z filtra nežmýkajte.

[Výmena]

Vyberte filter z rámu a pripravte si nový.

- Rám filtra neodhadzujte. Pri výmene titánovo apatitového fotokatalytického filtra na čistenie vzduchu rám znova použijete.

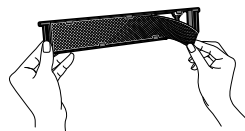

- Použitý filter zlikvidujte ako nehorľavý odpad.

4. Vložte titánovo apatitové fotokatalytické filtre na pôvodné miesto.

- Pri pripieňovaní filtra skontrolujte, či je riadne umiestnený v zarážkach.

5. Znova nasadíte filtre. ▶ Strana 23

6. Pomaly zatvorte predný panel. ▶ Strana 23

POZNÁMKA

- Prevádzka so znečistenými filtermi:
 - vzduch nemožno zbaviť pachu,
 - vzduch nemožno vyčistiť,
 - slabý výkon pri ohreve alebo chladení,
 - jednotka môže zapáchať.
- Použitý filter zlikvidujte ako nehorľavý odpad.
- Ak si chcete objednať titánovo apatitový fotokatalytický filter na čistenie vzduchu, obráťte sa na predajcu, od ktorého ste zakúpili klimatizáciu.

Položka	Titánovo apatitový fotokatalytický filter na čistenie vzduchu, 1 súprava
Č. súčasti	KAF970A46

Údržba a čistenie

Všetky modely

- Pred dlhším obdobím nepoužívania

1. Režim LEN VENTILÁCIA používajte niekoľko hodín na odvlhčenie vnútra.

- Stlačte tlačidlo **FAN ONLY**.

2. Po zastavení prevádzky vypnite istič klimatizácie miestnosti.

3. Vyberte batérie z diaľkového ovládača.

- Odporúčaná pravidelná údržba

- V určitých prevádzkových podmienkach sa môže vnútro klimatizácie po niekoľkých sezónach používania znečistiť, čo môže spôsobiť zníženie výkonu. Okrem pravidelného čistenia používateľom sa odporúča, aby tiež kvalifikovaný odborník vykonával pravidelnú údržbu.
- Ak chcete, aby kvalifikovaný odborník vykonal údržbu, obráťte sa na predajcu, v ktorej ste zakúpili klimatizáciu.

Najčastejšie otázky

Vnútorná jednotka

Klapka sa nezačne hneď pohybovať.

- Klimatizácia nastavuje polohu klapky. Klapka sa o chvíľu začne pohybovať.

Klimatizácia počas OHREVVU zastaví prúdenie vzduchu.

- Po dosiahnutí nastavenej teploty sa rýchlosť prúdenia vzduchu zníži a prevádzka sa zastaví s cieľom zabrániť prúdeniu chladného vzduchu. V prípade poklesu vnútornej teploty sa prevádzka automaticky obnoví.

Režim OHREVVU náhle zastaví a ozýva sa zvuk prietoku.

- Vonkajšia jednotka sa rozmrazuje. OHREVVU sa spustí po odstránení námrazy z vonkajšej jednotky. Môže to trvať 4 až 12 minút.

Spustenie prevádzky chvíľu trvá.

- **Krátko po zastavení prevádzky ste stlačili tlačidlo **AUTO** alebo niektoré z tlačidiel priamej prevádzky.**
- **Po zmene výberu režimu.**
 - Cieľom je chrániť klimatizáciu.
 - Mali by ste počkať približne 3 minúty.

Vonkajšia jednotka

Z vonkajšej jednotky vychádza voda alebo para.

- **V režime OHREVVU**
 - Námraza na vonkajšej jednotke sa topí a v režime odmrazovania klimatizácie vzniká voda alebo para.
- **V režime CHLADENIA alebo ODVLHČOVANIA**
 - Vlhkosť zo vzduchu sa kondenzuje, na chladnom povrchu potrubia vonkajšej jednotky sa tvorí voda a tá potom kvapká.

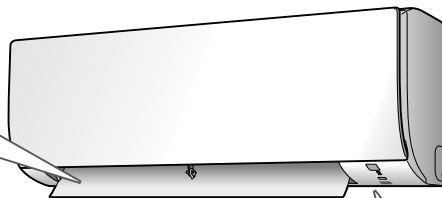

Ozývajú sa rôzne zvuky.

- **Ozýva sa zvuk tečúcej vody**
 - Tento zvuk spôsobuje prietok chladiva v klimatizácii.
 - Z klimatizácie sa ozýva zvuk čerpania vody a počuť, keď sa v režime CHLADENIA alebo ODVLHČOVANIA z klimatizácie odčerpáva voda.
- **Zvuk fúkania**
 - Tento zvuk spôsobuje prepínanie prietoku chladiva v klimatizácii.
- **Tikanie**
 - Tento zvuk spôsobuje nepatrné roztáhovanie alebo zmršťovanie skrine a rámu klimatizácie v dôsledku teplotných zmien.
- **Pískanie**
 - Tento zvuk spôsobuje prietok chladiva v režime odmrazovania.
- **Klikanie počas prevádzky alebo v čase nečinnosti**
 - Tento zvuk vzniká pri prevádzke regulačných ventilov chladiva alebo elektrických súčastí.
- **Klepot**
 - Tento zvuk sa ozýva zvnútra klimatizácie po zapnutí ventilátora vývodu vzduchu, keď sú dvere na miestnosti zatvorené. Otvorte okno alebo vypnite ventilátor vývodu vzduchu.

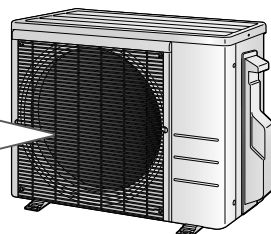

Odstraňovanie problémov

Pred zaslaním žiadosti o opravu skontrolujte nasledujúce skutočnosti.
Ak problém pretrváva, obráťte sa na predajcu.



Nejde o problém

V tomto prípade nejde o problém.



Kontrola

Skôr než požiadate o opravu, skontrolujte systém ešte raz.

Klimatizácia nepracuje

Situácia	Popis/čo treba skontrolovať
Dióda PREVÁDZKY nesvieti.	<ul style="list-style-type: none"> • Nie je vypnutý istič alebo nie je vypálená poistka? • Nenastal výpadok elektrickej siete? • Sú v diaľkovom ovládači batérie?
Dióda PREVÁDZKY bliká.	<ul style="list-style-type: none"> • Ističom vypnite napájanie a prevádzku znova spustíte pomocou diaľkového ovládača. Ak dióda PREVÁDZKY stále bliká, pozrite si kód chyby a poraďte sa s predajcom.

► Strana 30

Klimatizácia náhle prestane pracovať

Situácia	Popis/čo treba skontrolovať
Dióda PREVÁDZKY svieti.	<ul style="list-style-type: none"> ✓ • Z dôvodu ochrany systému môže klimatizácia zastaviť prevádzku v prípade náhleho a výrazného kolísania napätia. Prevádzka sa automaticky obnoví približne po 3 minútach.
Dióda PREVÁDZKY bliká.	<ul style="list-style-type: none"> • Neblokuje nič prívod alebo vývod vzduchu vnútornej alebo vonkajšej jednotky? Zastavte prevádzku a po vypnutí ističa odstráňte prekážku. Potom znova spustite prevádzku pomocou diaľkového ovládača. Ak dióda PREVÁDZKY stále bliká, pozrite si kód chyby a poraďte sa s predajcom. ► Strana 30

Klimatizácia sa nevyvíja

Situácia	Popis/čo treba skontrolovať
Klimatizácia neprestáva pracovať ani po zastavení prevádzky.	<ul style="list-style-type: none"> ✓ ■ Ihneď po zastavení klimatizácie <ul style="list-style-type: none"> • Ventilátor vonkajšej jednotky sa ešte približne 1 minútu otáča s cieľom chrániť systém. ■ Keď nie je klimatizácia spustená <ul style="list-style-type: none"> • Keď je vonkajšia teplota vysoká, ventilátor vonkajšej jednotky sa môže začať otáčať s cieľom chrániť systém.

Miestnosť sa neochladzuje alebo nezahrieva

Situácia	Popis/čo treba skontrolovať
Z jednotky neprúdi vzduch.	<ul style="list-style-type: none"> ✓ ■ V režime OHREUV <ul style="list-style-type: none"> • Klimatizácia sa zahrieva. Počkajte približne 1 až 4 minúty. • Počas prevádzky odmravovania neprúdi z vnútornej jednotky teplý vzduch.
Vzduch neprúdi/ prúdi.	<ul style="list-style-type: none"> • Je vhodne nastavená rýchlosť prúdenia vzduchu? <ul style="list-style-type: none"> • Je rýchlosť prúdenia vzduchu nastavená na nízku úroveň, napríklad na možnosť "Tichý režim vnútornej jednotky" alebo "Rýchlosť prúdenia vzduchu 1"? Zvýšte nastavenie rýchlosti prúdenia vzduchu. ■ Je nastavená vhodná teplota? ■ Je vhodne nastavený smer prúdenia vzduchu?
Vzduch prúdi.	<ul style="list-style-type: none"> • Nachádza sa priamo pod vnútornou jednotkou alebo vedľa nej nejaký nábytok? • Pracuje klimatizácia v ÚSPORNOM REŽIME? ► Strana 16 • Sú zanesené vzduchové filtre? • Neblokuje nič prívod alebo vývod vzduchu vnútornej alebo vonkajšej jednotky? • Nie je otvorené okno alebo dvere? • Otáča sa ventilátor vývodu?

Odstraňovanie problémov

Z jednotky vychádza hmla

Situácia	Popis/čo treba skontrolovať
Z vnútornej jednotky vychádza hmla.	<input checked="" type="checkbox"/> <ul style="list-style-type: none"> Stáva sa to v prípadoch, keď v režime CHLADENIA alebo inom režime chladné prúdenie zníži teplotu vzduchu v miestnosti a zmení ho na hmlu.

Diaľkový ovládač

Situácia	Popis/čo treba skontrolovať
Jednotka neprijíma signály z diaľkového ovládača alebo má obmedzený prevádzkový rozsah.	<input checked="" type="checkbox"/> <ul style="list-style-type: none"> Batérie môžu byť vybité. Vymeňte obe batérie za nové suché batérie typu AAA.LR03 (alkalické). Podrobnosti nájdete v časti "Príprava pred prevádzkou". ►Strana 10 Komunikácia prostredníctvom signálov sa môže prerušiť, ak sa v miestnosti nachádza fluorescenčné svetidlo s elektronickým štartérom. V takom prípade sa obráťte na predajcu. Diaľkový ovládač nemusí fungovať správne, ak je vysielací vystavený pôsobeniu priameho slnečného žiarenia.
Displej LCD je bledý, nefunguje alebo nesprávne zobrazuje hodnoty.	<input checked="" type="checkbox"/> <ul style="list-style-type: none"> Batérie môžu byť vybité. Vymeňte obe batérie za nové suché batérie typu AAA.LR03 (alkalické). Podrobnosti nájdete v časti "Príprava pred prevádzkou". ►Strana 10
Spúšťajú sa iné elektrické zariadenia.	<input checked="" type="checkbox"/> <ul style="list-style-type: none"> Ak diaľkový ovládač zapína iné elektrické zariadenia, presuňte ich ďalej od jednotky alebo sa obráťte na predajcu.

Vzduch zapácha

Situácia	Popis/čo treba skontrolovať
Z klimatizácie cítiť pachy.	<input checked="" type="checkbox"/> <ul style="list-style-type: none"> Pachy z miestnosti absorbované v jednotke prúdia von zo vzduchom. Odporúčame vyčistiť vnútornú jednotku. Obráťte sa na predajcu.

Iné

Situácia	Popis/čo treba skontrolovať
Klimatizácia počas prevádzky náhle začne fungovať neštandardne.	<input type="checkbox"/> <ul style="list-style-type: none"> Klimatizácia môže byť poškodená bleskom alebo rádiovými vlnami. V prípade poruchy klimatizácie ističom vypnite napájanie a prevádzku znova spustíte pomocou diaľkového ovládača.

Poznámky týkajúce sa prevádzkových podmienok

- Ak prevádzka pokračuje za iných prevádzkových podmienok, ako sú podmienky uvedené v tabuľke,
 - Poistné zariadenie môže zastaviť prevádzku.
 - Na vnútornej jednotke sa môže tvoriť rosa a odkvapkávať po výbere CHLADENIA alebo ODVLHČOVANIA.

Režim	Prevádzkové podmienky
CHLADENIE/ ODVLHČOVANIE	Vonkajšia teplota: -10 – 46°C Vnútorná teplota: 18 – 32°C Vnútorná vlhkosť: max. 80%
OHREV	Vonkajšia teplota: -15 – 24°C Vnútorná teplota: 10 – 30°C

Odstraňovanie problémov

■ Ihneď zavolajte pracovníkovi servisnej predajne

VAROVANIE

V prípade výskytu abnormality (ak napríklad začítate pach spáleniny), zastavte prevádzku a vypnite istič.

- Pokračovanie v prevádzke v prípade výskytu abnormality môže mať za následok poruchu, zásah elektrickým prúdom alebo požiar.
- Obráťte sa na servisnú predajňu, v ktorej ste zakúpili klimatizáciu.

Nesnažte sa klimatizáciu opravovať ani upravovať sami.

- Nesprávny zásah môže mať za následok zásah elektrickým prúdom alebo požiar.
- Obráťte sa na servisnú predajňu, v ktorej ste zakúpili klimatizáciu.

Ak sa vyskytne jeden z nasledujúcich symptómov, ihneď zavolajte pracovníkovi servisnej predajne.

- Napájací kábel je neštandardne horúci alebo je poškodený.
- Počas prevádzky sa z klimatizácie ozýva neštandardný zvuk.
- Bezpečnostný istič, poistka alebo uzemňovací istič pravidelne prerušuje prevádzku.
- Prepínač alebo tlačidlo často nefunguje správne.
- Z klimatizácie cítiť zápach spáleniny.
- Z vnútornej jednotky uniká voda.

Vypnite istič a zavolajte pracovníkovi servisnej predajne.



■ Po výpadku elektrického napájania

- Prevádzka klimatizácie sa automaticky obnoví približne po 3 minútach. Mali by ste chvíľu počkať.

■ Blesk

- Ak v blízkosti hrozí zásah bleskom, zastavte prevádzku a vypnite istič. Tým chránite systém.

■ Požiadavky na likvidáciu do odpadu



Produkt a batérie dodané s ovládačom sú označené týmto symbolom. Tento symbol znamená, že elektrické a elektronické produkty nie je možné likvidovať s netriedeným odpadom z domácností.

V prípade batérií môže byť pod symbolom vytlačená chemická značka. Táto chemická značka znamená, že batéria obsahuje ťažký kov prekračujúci určitú koncentráciu. Možné chemické značky:

■ Pb: olovo (> 0,004%)

Systém sa nepokúšajte demontovať sami. Demontáž produktu, likvidáciu chladiva, oleja a ostatných častí zariadenia môže vykonávať len kvalifikovaný inštalatér a musia prebiehať v súlade s príslušnými miestnymi a národnými predpismi.

Jednotky a použité batérie je nutné likvidovať v špeciálnych zariadeniach na spracovanie odpadu, čím je možné dosiahnuť ich opätovné využitie, recykláciu a obnovu.

Zabezpečením správnej likvidácie pomôžete zabrániť prípadným negatívnym vplyvom na životné prostredie a ľudské zdravie.

Preto sa spojte s inštalatérom alebo miestnym úradom, kde môžete získať viac informácií. Demontáž jednotky, manipulácia s chladivom, olejom a ostatnými časťami musí prebiehať v súlade s príslušnými miestnymi a národnými predpismi.

Odstraňovanie problémov



■ Diagnostika chýb pomocou diaľkového ovládača

- Diaľkový ovládač môže prijímať príslušné kódy chýb z vnútornej jednotky.

1. Po stlačení a podržaní tlačidla **CANCEL približne na 5 sekúnd v časti zobrazenia teploty bliká symbol "00".**

2. Opakovane stláčajte tlačidlo **CANCEL, kým nebudete počuť súvislé pípanie.**

- Označenie kódu sa zmení tak, ako je uvedené nižšie, a zaznie dlhé pípnutie.

	KÓD	VÝZNAM
SYSTÉM	00	NORMÁLNA PREVÁDZKA
	UA	CHYBA KOMBINÁCIE VNÚTORNEJ A VONKAJŠEJ JEDNOTKY
	U0	NEDOSTÁTKO CHLADIVA
	U2	POKLES NAPÁTIA ALEBO PREPÁTIE V HLAVNOM OBVODE
	U4	CHYBA PRENOSU (MEDZI VNÚTORNOU A VONKAJŠOU JEDNOTKOU)
VNÚTORNÁ JEDNOTKA	A1	PORUCHA VNÚTORNEJ DOSKY PLOŠNÝCH SPOJOV
	A5	KONTROLA VYSOKÉHO TLAKU ALEBO CHRÁNIČ PROTI ZAMRZNUTIU
	A6	PORUCHA MOTORA VENTILÁTORA
	C4	PORUCHA SNÍMAČA TEPLoty VÝMENNÍKA TEPLA
VONKAJŠIA JEDNOTKA	C9	PORUCHA SNÍMAČA TEPLoty NASÁVANÉHO VZDUCHU
	EA	CHYBA PREPÍŇANIA CHLADENIA/OHREVU
	E1	PORUCHA DOSKY PLOŠNÝCH SPOJOV
	E5	SPUSTENÉ OL
	E6	CHYBNÉ SPUSTENIE KOMPRESORA
	E7	PORUCHA MOTORA VENTILÁTORA (JEDNOSMERNÝ PRÚD)
	E8	VSTUP NADPRÚDU
	F3	KONTROLA VYSOKEJ TEPLoty VO VYPÚŠŤACOM POTRUBÍ
	F6	KONTROLA VYSOKÉHO TLAKU (PRI CHLADENÍ)
	H0	PORUCHA SNÍMAČA
	H6	ZASTAVENIE PREVÁDZKY Z DÔVODU PORUCHY SNÍMAČA ZISŤOVANIA POLOHY
	H8	PORUCHA SNÍMAČA JEDNOSMERNÉHO PRÚDU
	H9	PORUCHA SNÍMAČA TEPLoty NASÁVANÉHO VZDUCHU
	J3	PORUCHA SNÍMAČA TEPLoty VO VYPÚŠŤACOM POTRUBÍ
	J6	PORUCHA SNÍMAČA TEPLoty VÝMENNÍKA TEPLA
	L3	PORUCHA Z DÔVODU ZAHRIEVANIA ELEKTRICKÝCH SÚČASTÍ
L4	VYSOKÁ TEPLota NA ODVODE TEPLA Z OKRUHU INVERTORA	
L5	NADPRÚD NA VÝSTUPE	
P4	PORUCHA SNÍMAČA TEPLoty NA ODVODE TEPLA Z OKRUHU INVERTORA	

POZNÁMKA

- Krátke pípnutie signalizuje nezodpovedajúce kódy.
- Ak chcete zrušiť zobrazenie kódu, stlačte a približne na 5 sekúnd podržte tlačidlo **CANCEL**. Zobrazenie kódu sa zruší aj v prípade, ak v priebehu 1 minúty nestlačíte žiadne tlačidlo.

DAIKIN INDUSTRIES CZECH REPUBLIC s.r.o.

U Nové Hospody 1/1155, 301 00 Plzeň Skvrňany, Czech Republic

DAIKIN EUROPE N.V.

Zandvoordestraat 300, B-8400 Oostende, Belgium